

## 浮动补偿系列 FOUK-F

## FD-XY-063

## FD-XY-063



**FD - XY - 063 - P**

系列号: FD | 浮动补偿

两轴

型号

位置储存: / | -P | 带位置储存

**磁性接近传感器**

D-M9NAL	磁感, NPN, 3芯3m
D-M9PAL	磁感, PNP, 3芯3m

\*每个产品需要配备两个传感器, 监控两个位置  
详见传感器附录

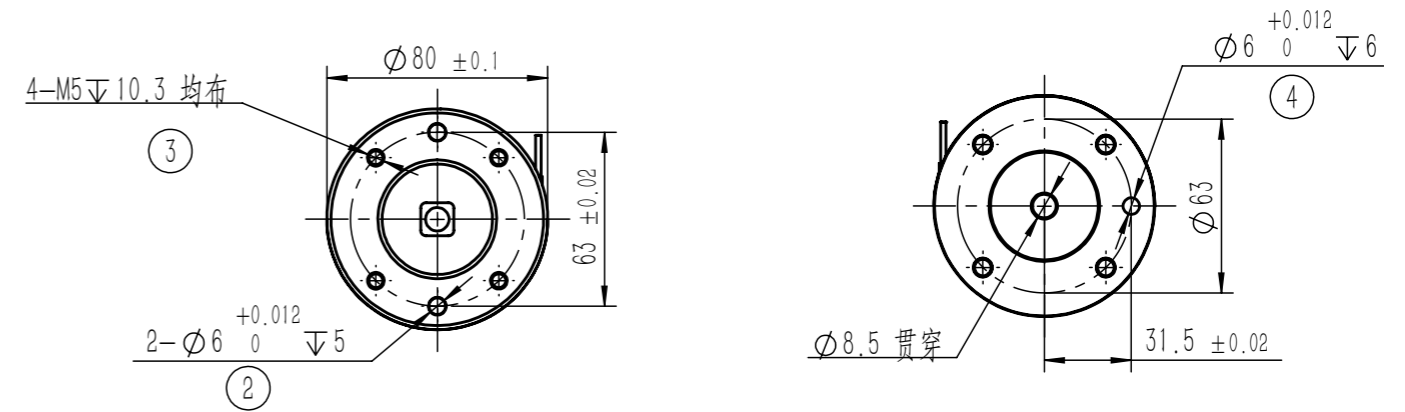

产品属性	FD-XY-063	FD-XY-063-P	单位
重量		0.9	kg
XY 补偿		± 3	mm
旋转位移		± 12	°
使用气压范围		3~8	bar
锁紧力		61P	N
重复精度		0.1	mm
最大锁定负载力		39P	N
建议水平搬运重量		6	kg
建议垂直搬运重量		9	kg
使用场合温度范围		5~60	°C
接气口规格		M5	
位置储存活塞力	/	38P	N
位置储存最大径向力	/	10P	N
建议搬运重量位置储存	/	1.8	kg

P: 压缩空气压力 [bar]

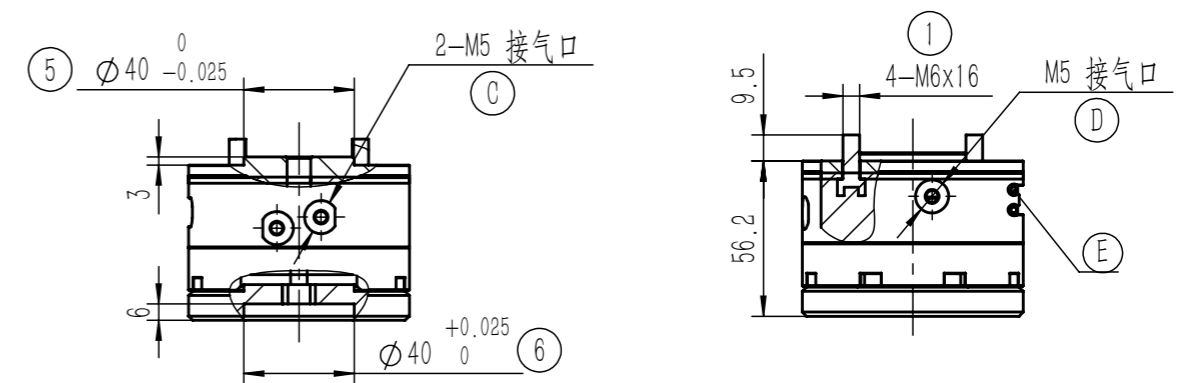

① 内六角圆柱薄头螺钉 (标配)  
② ⑥ 工具侧定位

③ 工具侧安装  
④ ⑤ 机器人侧定位

④ 压缩空气接口锁定 / 解锁  
⑤ 压缩空气接口位置锁定  
⑥ 磁感接近传感器位置